

**Art.-Nr.:** **112 021**

**Bezeichnung:** Erdungsfestpunkt V4A, Ø 10 mm, PE-Abd.  
Kontaktplatte Ø 50 mm, Anschluss M12

**Leistungstext:** Erdungsfestpunkt mit rotem Kunststoffring nach DIN EN 62561-1 für den Anschluss der Bewehrung, Erdungsanlage oder Ableitung mit Kunststoffabdeckung.

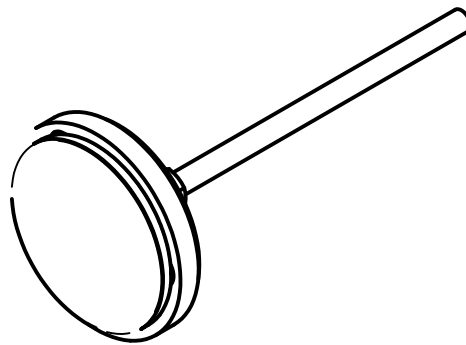
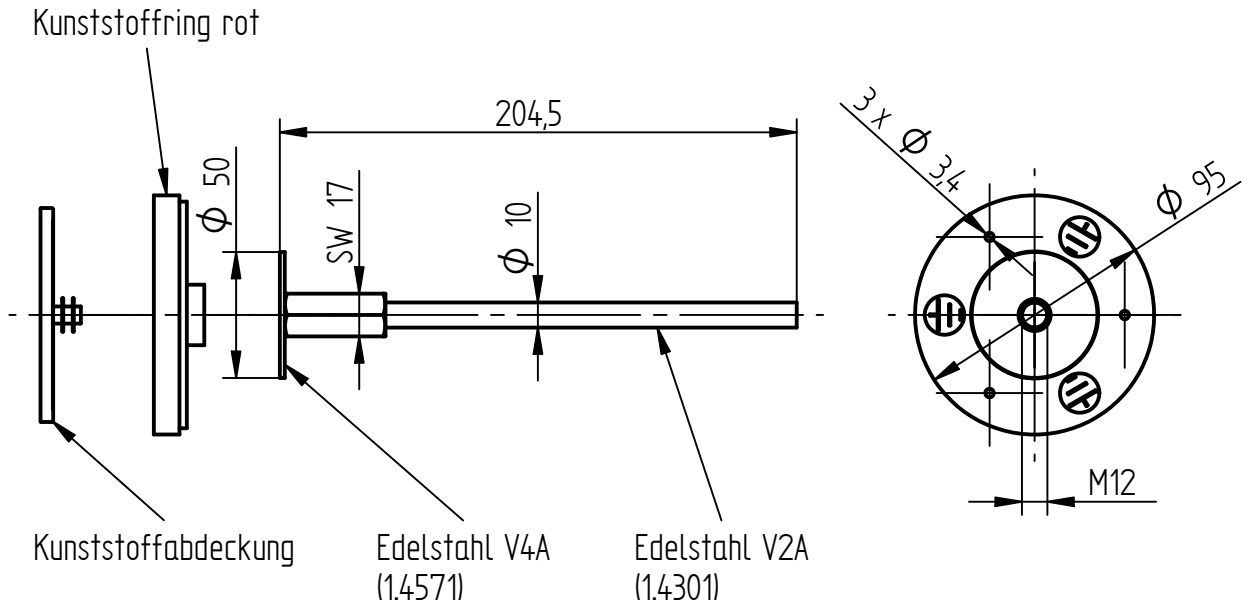

Kontaktplatte	Ø 50 mm
Werkstoff Kontaktplatte	Edelstahl V4A
Befestigungslöcher	3 x Ø 3,5 mm
Anschlussgewinde	M12
Gewindetiefe	40 mm
Kunststoffring	Ø 95 mm
Anschlussbolzen	Ø 10 mm
Werkstoff Anschlussbolzen	Edelstahl V2A
Kurzschlussstrom (50 Hz), 1 s, ≤ 300 °C	3,3 kA
Gewicht	227 g
Normenbezug	DIN EN 62561-1
Verpackungseinheit	1 Stück