

Art.-Nr.: **111 731**

Bezeichnung: Dachleitungsstütze PR-ÖKO 3, Ø 8 mm für Flachdächer

Leistungstext: Dachleitungshalter nach DIN EN 62561-4 zur Verlegung von Rundleitern an Flachdächern. Ausführung ohne Kunststoffunterteil, frost- und witterungsbeständig, getrennt recyclebar.

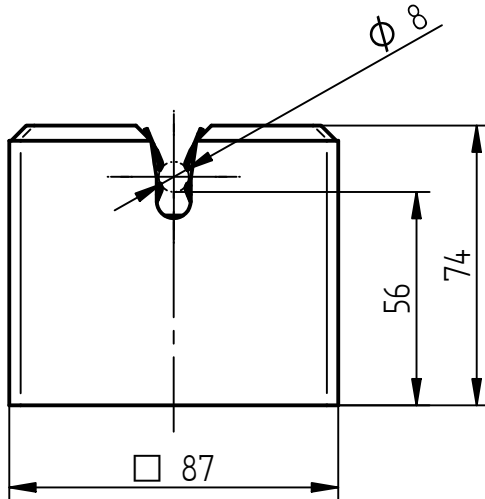

Niro-Clip Edelstahl V2A

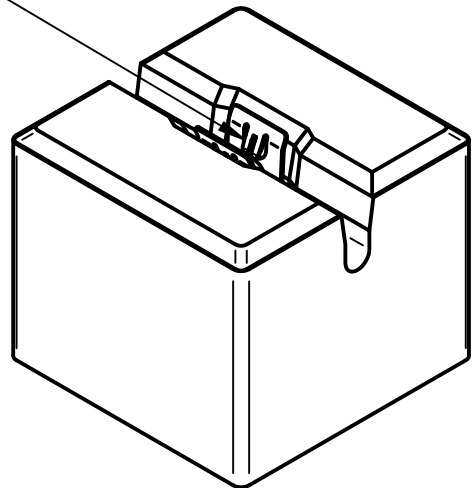

Abmessung (Länge x Breite x Höhe)	87 x 87 x 74 mm
Werkstoff Leitungshalter	Edelstahl V2A
Werkstoff Sockel	Beton
Gewicht Betonstein	1,2 kg
Leitungshöhe	56 mm
Passung Leitungshalter	Ø 8 mm
Leitungsführung	lose
Normbezug	DIN EN 62561-4
Verpackungseinheit	8 Stück